



User's Guide
CD Player

Manual del Usuario
Tocador de CD

Guide d'utilisation
Lecteur CD

DCD6005-P



QUICK REFERENCE

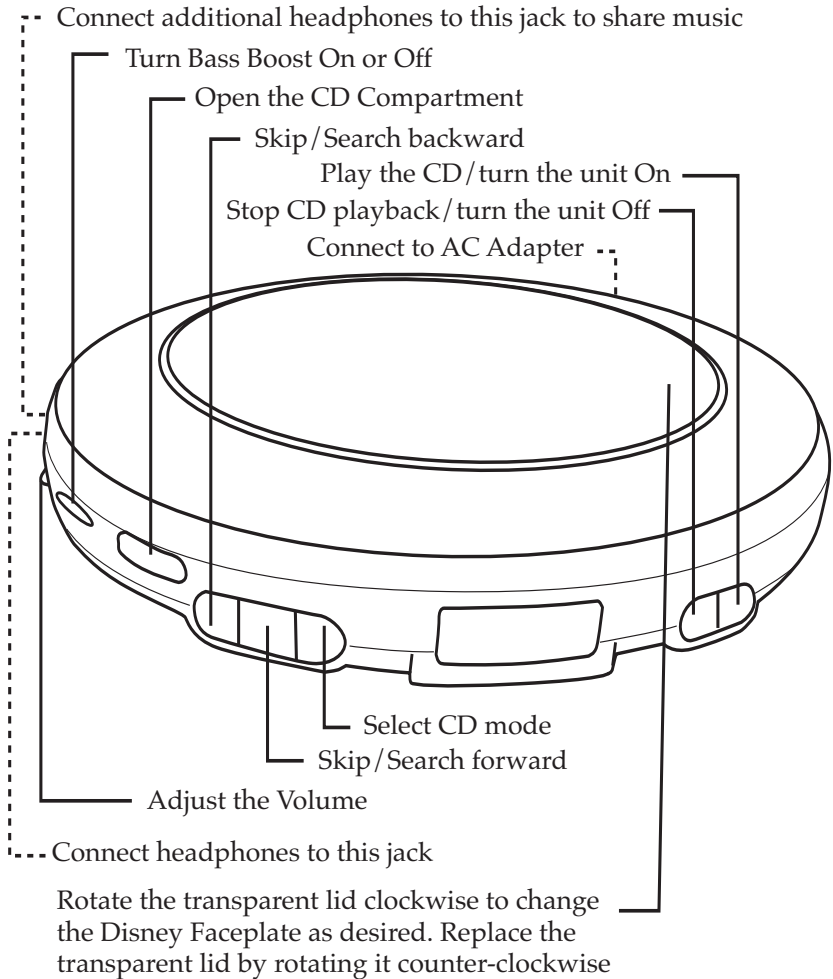

QUICK REFERENCE (CONTINUED)

TO PLAY A CD:

1. Open the CD compartment lid by sliding the CD OPEN switch to the right. Gently press a disc, label side up, onto the spindle until it locks in place. Close the CD compartment lid. Insert headphones into the PHONES jack.
2. While the unit is off, press the PLAY/PAUSE (▶||)/POWER ON button to start playback. To **pause PLAYBACK**, press the PLAY/PAUSE (▶||)/POWER ON button again, the display will blink. Press once again to resume playback.
3. Adjust the VOLUME control and DBBS switch as desired. To **skip** forward or backward through the tracks on the disc, press the SKIP/SEARCH ◀ or ▶ button. To **search** forward or backward through the tracks on the disc, press and hold the SKIP/SEARCH ◀ or ▶ button.
4. When the disc is through playing, it will stop. Press the STOP (■)/POWER OFF button to stop the disc before it is finished; the total number of tracks will appear. Press the STOP (■)/POWER OFF button again while in the Stop mode to turn the unit off or wait approximately 60 seconds and the unit will automatically turn off.

REPEAT PLAYBACK:

1. With a CD inserted, press the PLAY/PAUSE (▶||)/POWER ON button to turn the unit on, then select a track using the SKIP/SEARCH ◀ or ▶ button. Press the MODE button once; the Repeat 1 indicator □ 1 will appear in the display.

OR

1. With a CD inserted, press the PLAY/PAUSE (▶||)/POWER ON button to turn the unit on. Press the MODE button twice; the Repeat All indicator □ ALL will appear in the display.
2. The unit will then Repeat playback the selected track or all the tracks on the CD until the STOP (■)/POWER OFF button is pressed.
3. Adjust the VOLUME control and DBBS switch as desired.

INTRO PLAYBACK

1. With a CD inserted, press the PLAY/PAUSE (▶||)/POWER ON button to turn the unit on and press the STOP (■)/POWER OFF button to stop auto playback. Press the MODE button three times; the INTRO indicator will appear in the display.
2. Press the PLAY/PAUSE (▶||)/POWER ON button to begin playback. The unit will play the first 10 seconds of each track. Adjust the VOLUME control and DBBS switch as desired. Press the STOP (■)/POWER OFF button to stop Intro playback.

RANDOM PLAYBACK

1. With a CD inserted, press the PLAY/PAUSE (▶||)/POWER ON button to turn the unit on and press the STOP (■)/POWER OFF button to stop auto playback. Press the MODE button four times; the RAND indicator will appear in the display.
2. Press the PLAY/PAUSE (▶||)/POWER ON button to begin playback. The unit will play all the tracks in random order.
3. Adjust the VOLUME control and DBBS switch as desired. When all the tracks have been played, the unit will stop. Press the STOP (■)/POWER OFF button to stop Random playback.

NOTE: To cancel the mode function, press the MODE button repeatedly until the mode indicators disappear from the display.

SAFETY PRECAUTIONS



CAUTION
RISK OF ELECTRIC SHOCK
DO NOT OPEN



CAUTION: TO REDUCE THE RISK OF ELECTRIC SHOCK, DO NOT REMOVE COVER (OR BACK). NO USER-SERVICEABLE PARTS INSIDE. REFER SERVICING TO QUALIFIED SERVICE PERSONNEL.



DANGEROUS VOLTAGE:

The lightning flash with arrowhead symbol, within an equilateral triangle is intended to alert the user to the presence of uninsulated dangerous voltage within the product's enclosure that may be of sufficient magnitude to constitute a risk of electric shock to persons.



ATTENTION:

The exclamation point within an equilateral triangle is intended to alert the user to the presence of important operating and maintenance (servicing) instructions in the literature accompanying the appliance.

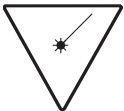

DANGER:

This product utilizes a Class 1 laser to read Compact Discs. This laser Compact Disc Player is equipped with safety switches to avoid exposure when the CD door is open and the safety interlocks are defeated. Invisible and hazardous laser radiation when open and interlock failed or defeated. Avoid direct exposure to beam. Please do not attempt to defeat or bypass the safety switches.

FCC WARNING:

This equipment may generate or use radio frequency energy. Changes or modifications to this equipment may cause harmful interference unless the modifications are expressly approved in the instruction manual. The user could lose the authority to operate this equipment if an unauthorized change or modification is made.

SURGE PROTECTORS:

It is recommended to use a surge protector for AC connection. Lightning and power surges ARE NOT covered under warranty for this product.

SAFETY PRECAUTIONS (CONTINUED)

INFORMATION:

This equipment has been tested and found to comply with the limits for a Class B digital device, pursuant to Part 15 of the FCC Rules. These limits are designed to provide reasonable protection against harmful interference in a residential installation. This equipment generates, uses and can radiate radio frequency energy and, if not installed and used in accordance with the instructions, may cause harmful interference to radio communications. However, there is no guarantee that interference will not occur in a particular installation. If this equipment does cause harmful interference to radio or television reception, which can be determined by turning the equipment off and on, the user is encouraged to try to correct the interference by one or more of the following measures:

- Reorient or relocate the receiving antenna.
- Increase the separation between the equipment and receiver.
- Connect the equipment into an outlet on a circuit different from that to which the receiver is connected.
- Consult the dealer or an experienced radio/TV technician for help.

- Do not open the CD compartment while the CD is rotating.
- Always keep the CD compartment closed when not in use.
- Keep all foreign objects out of the CD compartment.
- Place the unit on a stable surface.
- Avoid installing the unit in locations described below:
 - Places exposed to direct sunlight or close to heat radiating appliances such as electric heaters.
 - On top of other stereo equipment that radiates too much heat.
 - Places lacking ventilation or dusty places.
 - Places subject to constant vibration.
 - Humid or moist places.

Dear Customer:

Selecting fine audio equipment such as the unit you've just purchased is only the start of your musical enjoyment. Now it's time to consider how you can maximize the fun and excitement your equipment offers. This manufacturer and the Electronic Industries Association's Consumer Electronics Group want you to get the most out of your equipment by playing it at a safe level. One that lets the sound come through loud and clear without annoying blaring or distortion and, most importantly, without affecting your sensitive hearing. Sound can be deceiving. Over time your hearing "comfort level" adapts to higher volumes of sound. So what sounds "normal" can actually be loud and harmful to your hearing. Guard against this by setting your equipment at a safe level BEFORE your hearing adapts.

To establish a safe level:

- Start your volume control at a low setting.
- Slowly increase the sound until you can hear it comfortably and clearly, and without distortion.

Once you have established a comfortable sound level:

- Set the dial and leave it there.

Taking a minute to do this now will help to prevent hearing damage or loss in the future. After all, we want you listening for a lifetime.

We Want You Listening For A Lifetime

Used wisely, your new sound equipment will provide a lifetime of fun and enjoyment. Since hearing damage from loud noise is often undetectable until it is too late, this manufacturer and the Electronic Industries Association's Consumer Electronics Group recommend you avoid prolonged exposure to excessive noise. This list of sound levels is included for your protection.

Decibel

| <u>Level</u> | <u>Example</u> |
|--------------|--|
| 30 | Quiet library, soft whispers |
| 40 | Living room, refrigerator, bedroom away from traffic |
| 50 | Light traffic, normal conversation, quiet office |
| 60 | Air conditioner at 20 feet, sewing machine |
| 70 | Vacuum cleaner, hair dryer, noisy restaurant |
| 80 | Average city traffic, garbage disposals, alarm clock at two feet |

THE FOLLOWING NOISES CAN BE DANGEROUS UNDER CONSTANT EXPOSURE:

| | |
|-----|---|
| 90 | Subway, motorcycle, truck traffic, lawn mower |
| 100 | Garbage truck, chain saw, pneumatic drill |
| 120 | Rock band concert in front of speakers, thunderclap |
| 140 | Gunshot blast, jet engine |
| 180 | Rocket launching pad |



Information courtesy of the Deafness Research Foundation.

LOCATION OF CONTROLS

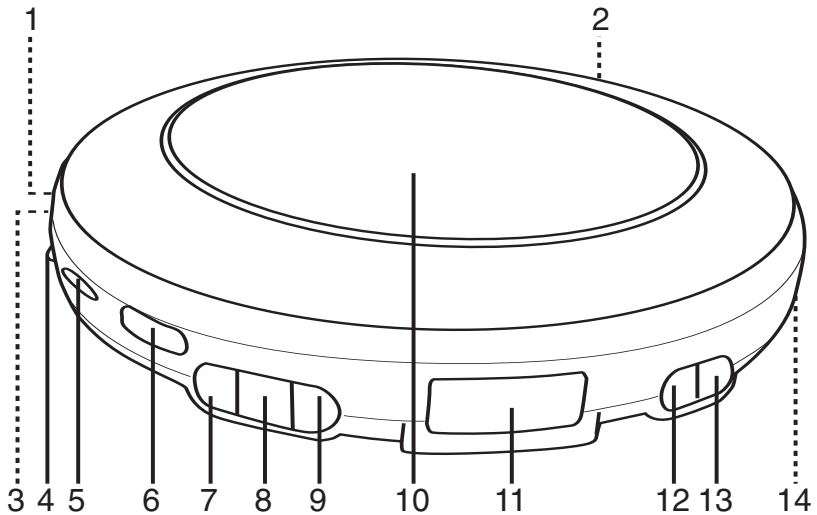

- | | |
|---------------------------------------|--|
| 1. PHONES Jack (Side of Unit) | 9. MODE Button |
| 2. DC 4.5V Jack (Rear of Unit) ⊖ ⊕ | 10. CD Compartment, Disney Faceplate and Transparent Lid |
| 3. PHONES Jack (Side of Unit) | 11. Display |
| 4. VOLUME Control | 12. STOP (■)/POWER OFF Button |
| 5. DBBS Switch | 13. PLAY/PAUSE (▶)/POWER ON Button |
| 6. CD Door OPEN Switch | 14. Battery Compartment (Bottom of Unit) |
| 7. SKIP/SEARCH (⏮) Button | |
| 8. SKIP/SEARCH (⏭) Button | |

POWER SOURCES

This CD player requires either two (2) “AA” batteries (not included) or an AC adapter (not included).

BATTERY INSTALLATION

The battery low indicator () will appear in the display when the batteries need replacing

1. Open the battery compartment door by pressing out and then lifting up. **To prevent the possibility of losing the cover, it cannot be removed.**
2. Insert two (2) “AA” batteries (not included) according to the polarity diagram inside the battery compartment. Alkaline batteries are recommended for the longest playing time.

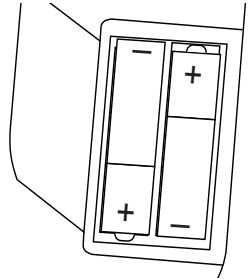

BATTERY PRECAUTIONS



Follow these precautions when using batteries in this device:

1. Use only the size and type of batteries specified.
2. Be sure to follow the correct polarity when installing the batteries as indicated next to the battery compartment. Reversed batteries may cause damage to the device.
3. Do not mix different types of batteries together (e.g. Alkaline, Carbon-zinc or Rechargeable) or old batteries with fresh ones.
4. If the device is not to be used for a long period of time, remove the batteries to prevent damage or injury from possible battery leakage.
5. Do not try to recharge batteries not intended to be recharged; they can overheat and rupture. (Follow battery manufacturer's directions.)

AC OPERATION

To operate the unit using AC power, connect an AC adapter (not included) to an AC outlet having 120V, 60Hz AC only. Plug the small end into the DC 4.5V jack on the rear of the unit and connect the other end into an AC outlet. The batteries are automatically disconnected when an AC adapter is used.

CAUTION: When not using AC power, disconnect the AC adapter from the wall outlet by pulling the plug (not the cord). Do not touch the AC adapter with wet hands. Fully insert the plug without exposing any part of the blade.

DC 4.5V  —  — 

OPERATION

BASS BOOST

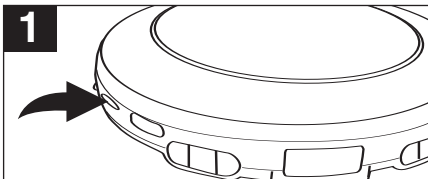

To emphasize the bass, slide the DBBS switch to the ON position. For normal bass, slide the DBBS switch to the OFF position.

TURNING POWER ON/OFF



To turn the unit on, press the PLAY/PAUSE (▶||)/POWER ON button ❶.

To turn the unit off, press the STOP (■)/POWER OFF button ❷.

60 SECOND MOTION PROOF ELECTRONIC ANTI-SHOCK SYSTEM

This CD player has a built-in Anti-Shock System that cuts down on CD skipping, which is useful when using the CD player in the car or while jogging/walking. Anti-Shock is automatically activated when the unit is turned on.

HEADPHONE JACKS:

There are two sets of headphone jacks. Plug headphones in one jack for private listening or both jacks for sharing.

OPERATION (CONTINUED)

CHANGING THE DISNEY FACEPLATE

1

To remove lid

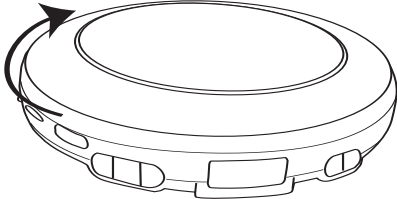

At the top of the CD door, there is a transparent lid. Rotate the lid clockwise to remove it.

2

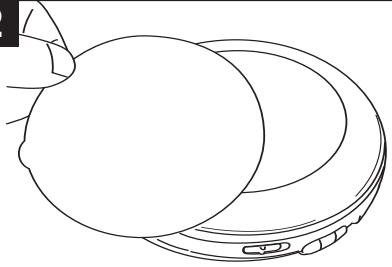

Change the Disney Faceplate with another, or insert your own photo as desired.

3

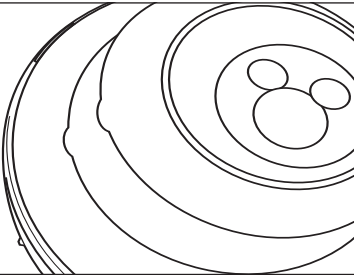

When replacing the faceplate, make sure the tab on the Faceplate is correctly positioned to the tab cavity on the CD door.

4

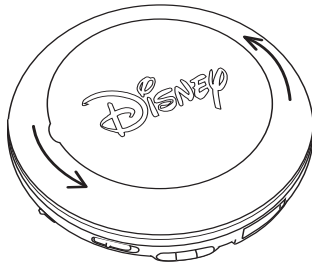

To replace the transparent lid on top of the CD door, make sure the Disney logo on the lid is at the correct position, then rotate the lid counter-clockwise.

CD OPERATION

TO PLAY A CD (Standard, CD-R and CD-RW)

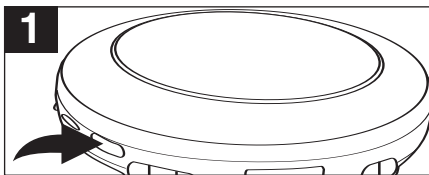

Open the CD compartment lid by sliding the CD OPEN switch to the right. Gently press a disc, label side up, onto the spindle until it locks in place. Close the CD compartment lid. Insert headphones into the PHONES jack.

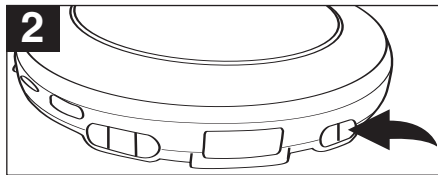

While the unit is off, press the PLAY/PAUSE (▶||)/POWER ON button to start playback. To pause playback, press the PLAY/PAUSE (▶||)/POWER ON button again, the display will blink. Press once again to resume playback.

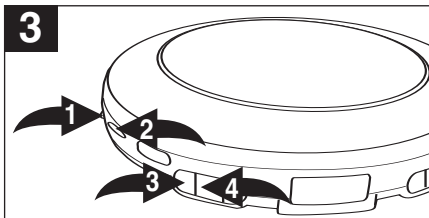

Adjust the VOLUME control ❶ and DBBS switch ❷ as desired. To skip forward or backward through the tracks on the disc, press the SKIP/SEARCH ◀◀❸ or ▶▶❹ button. To search forward or backward through the tracks on the disc, press and hold the SKIP/SEARCH ◀◀❸ or ▶▶❹ button.

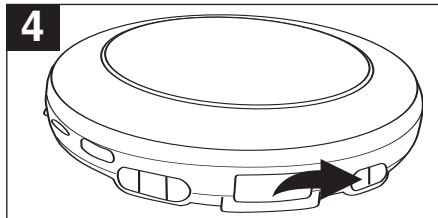

When the disc is through playing, it will stop. Press the STOP (■)/POWER OFF button to stop the disc before it is finished; the total number of tracks will appear. Press the STOP (■)/POWER OFF button again while in the Stop mode to turn the unit off or wait approximately 60 seconds and the unit will automatically turn off.

NOTES:

- This unit is capable of playing standard CDs or 3" singles; no adapter is required.
- If a disc is inserted incorrectly, dirty, damaged or not present at all, the display will show "no disc".
- As each track is played, the track number and elapsed time are shown in the display.
- To remove the disc, open the CD compartment while the unit is in the Stop mode or off, then hold the edge of the CD, gently press the center pivot and lift the CD.
- The maximum time of a CD is 74 minutes for this unit.
- "- - -" will appear in the display when the CD door is open.

CD OPERATION (CONTINUED)

TO REPEATEDLY PLAY BACK ONE TRACK

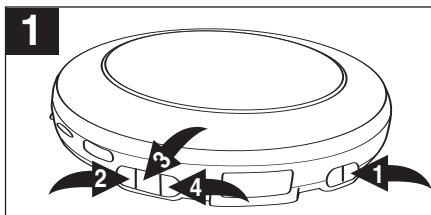

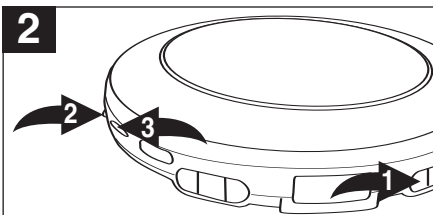

With a CD inserted, press the PLAY/PAUSE (▶||)/POWER ON button ❶ to turn the unit on, then select a track using the SKIP/SEARCH ◀⏪ or ▶⏩ button. Press the MODE button ❷ once; the Repeat 1 indicator  will appear in the display.

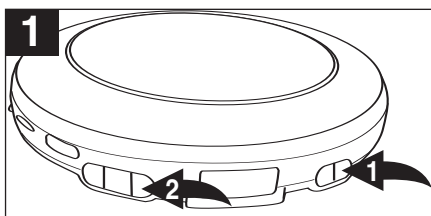

The unit will then play the same track over and over until the STOP (■)/POWER OFF button ❶ is pressed. Adjust the VOLUME control ❷ and DBBS switch ❸ as desired.

TO REPEATEDLY PLAY BACK ALL TRACKS



With a CD inserted, press the PLAY/PAUSE (▶||)/POWER ON button ❶ to turn the unit on. Press the MODE button ❷ twice; the Repeat All indicator  will appear in the display.

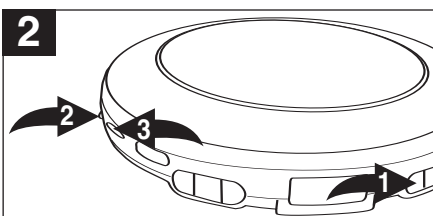

The unit will then play all the tracks on the CD over and over until the STOP (■)/POWER OFF button ❶ is pressed. Adjust the VOLUME control ❷ and DBBS switch ❸ as desired.

TO CANCEL REPEAT PLAYBACK, press the MODE button four times if in Repeat 1 mode, or three times if in Repeat All mode. The unit will continue normal playback.

AUTO POWER OFF: When the unit is stopped (Standby mode) for approximately one minute, the power will automatically turn off.

CD OPERATION (CONTINUED)

INTRO PLAY

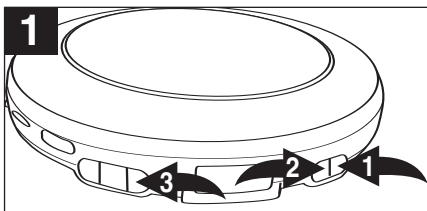

With a CD inserted, press the PLAY/PAUSE (▶||)/POWER ON button ❶ to turn the unit on and press the STOP (■)/POWER OFF button ❷ to stop auto playback. Press the MODE button ❸ three times; the INTRO indicator will appear in the display.

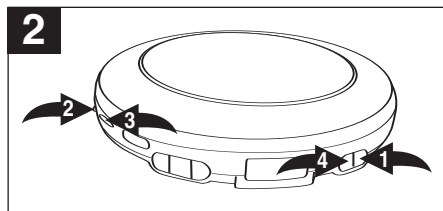

Press the PLAY/PAUSE (▶||)/POWER ON button ❶ to begin playback. The unit will play the first 10 seconds of each track. Adjust the VOLUME control ❷ and DBBS switch ❸ as desired. Press the STOP (■)/POWER OFF button ❹ to stop Intro playback.

TO CANCEL Intro Play, press the Mode button twice.

TO RANDOMLY PLAY BACK A CD

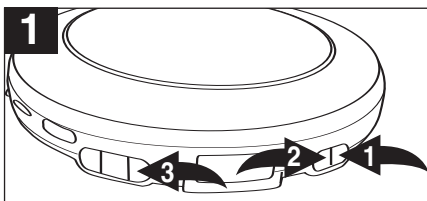

With a CD inserted, press the PLAY/PAUSE (▶||)/POWER ON button ❶ to turn the unit on and press the STOP (■)/POWER OFF button ❷ to stop auto playback. Press the MODE button ❸ four times; the RAND indicator will appear in the display.

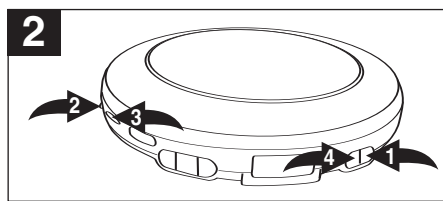

Press the PLAY/PAUSE (▶||)/POWER ON button ❶ to begin playback. The unit will play all the tracks in random order. Adjust the VOLUME control ❷ and DBBS switch ❸ as desired. When all the tracks have been played, the unit will stop. Press the STOP (■)/POWER OFF button ❹ to stop Random playback.

TO CANCEL Random Play, press the MODE button once.

CARE AND MAINTENANCE

Caring for Compact Discs

- Treat the compact disc carefully. Handle the compact disc only by its edges. Never allow your fingers to come in contact with the shiny, unprinted side of the compact disc.
- Do not attach adhesive tape, stickers, etc. to the compact disc label.
- Clean the compact disc periodically with a soft, lint-free, dry cloth. Never use detergents or abrasive cleaners to clean the compact disc. If necessary, use a CD cleaning kit.
- If a compact disc skips or gets stuck on a section of the disc, it is probably dirty or damaged (scratched).

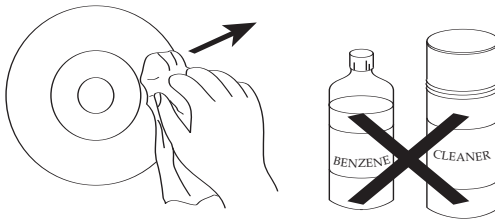
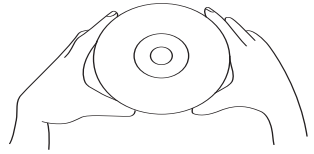

- When cleaning the compact disc, wipe in straight lines from the center of the compact disc to the outer edge of the compact disc. Never wipe in circular motions.
- This unit is designed to play only compact discs bearing the identification logo as shown here. Other compact discs may not conform to the CD standard and may not play properly.
- Compact discs should be stored in their cases after each use to avoid damage.
- Do not expose compact discs to direct sunlight, high humidity, high temperatures or dust, etc. Prolonged exposure or extreme temperatures can warp the compact disc.
- Do not stick or write anything on either side of the compact disc. Sharp writing instruments, or the ink, may damage the surface.



Cleaning the Unit

- To prevent fire or shock hazard, disconnect your unit from the AC power source when cleaning.
- The finish on your unit may be cleaned with a dust cloth and cared for as other furniture. Use caution when cleaning and wiping the plastic parts.
- Mild soap and a damp cloth may be used on the front panel.

TROUBLESHOOTING GUIDE

If you experience a problem with this unit, check the chart below before calling for service.

| SYMPTOM | CAUSE | SOLUTION |
|---------------------------|---|--|
| Unit will not turn on. | Weak or dead batteries or inserted incorrectly. | Replace batteries and insert correctly. |
| | Weak or dead Re-chargeable batteries. | Recharge or replace batteries (if used). |
| | AC adapter not connected. | Check AC adapter connection. |
| Disc will not play. | CD compartment not closed. | Close CD compartment. |
| | Disc inserted incorrectly. | Reinsert disc correctly. |
| | Dirty or defective disc. | Try another disc. |
| | Moisture condensation on disc. | Wipe disc with soft cloth. |
| Erratic CD playback. | Dirty or defective disc. | Clean or replace disc. |
| No sound from headphones. | Headphone plug not inserted fully. | Reinsert headphone plug fully. |
| | VOLUME control set to minimum. | Increase volume. |
| | Weak batteries. | Replace batteries. |
| | Defective disc. | Try another disc. |

SPECIFICATIONS

| | |
|--------------------------|---|
| Power requirements..... | 2 x LR6 "AA" alkaline battery DC In 4.5V adapter (center positive) |
| D/A conversion | 1-bit DAC eight times oversampling |
| Frequency response | 20~20,000Hz (+1,-3 dB) |
| Anti-shock. | 60 second buffer |
| Output level. | Line output: 0.6 Vms (47K ohms) Headphone: 16mW (32 ohms) |

RÉFÉRENCE RAPIDE

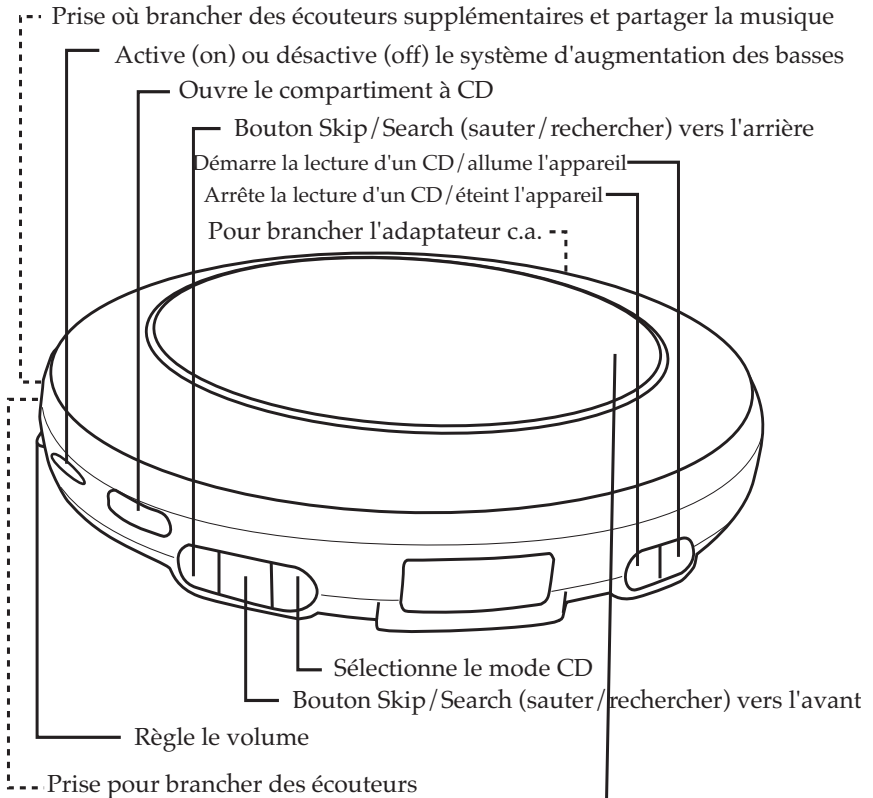

Change la plaque illustrée Disney lorsque vous faites pivoter le couvercle transparent dans le sens des aiguilles d'une montre.

RÉFÉRENCE RAPIDE (SUITE)

POUR FAIRE JOUER UN CD:

1. Ouvrez le couvercle du compartiment à CD en faisant glisser le bouton CD OPEN (ouvrir compartiment CD) vers la droite. Poussez délicatement sur un CD placé sur l'axe, côté étiquette vers le haut, pour le verrouiller en place. Fermez la porte du compartiment à CD. Insérez les écouteurs dans la prise PHONES (écouteurs).
2. Lorsque l'appareil est éteint, appuyez sur le bouton PLAY/PAUSE (lecture/pause) (▶||)/POWER ON (en marche) pour commencer la lecture. Pour arrêter temporairement la lecture, appuyez de nouveau sur le bouton PLAY/PAUSE (lecture/pause) (▶||)/POWER ON (en marche), l'afficheur clignotera rapidement. Appuyez de nouveau pour redémarrer la lecture.
3. Réglez le contrôle VOLUME et le commutateur DBBS (système d'augmentation des basses) tel que désiré. Pour sauter vers l'avant ou vers l'arrière d'une piste à l'autre, appuyez sur le bouton SKIP/SEARCH (sauter/rechercher) ◀◀ ou ▶▶. Pour effectuer une recherche vers l'avant ou vers l'arrière à travers les pistes d'un disque, appuyez et maintenez enfoncé le bouton SKIP/SEARCH (sauter/rechercher) ◀◀ ou ▶▶.
4. Lorsque la lecture du disque est terminée, il s'arrêtera de lui-même. Appuyez sur le bouton STOP (arrêt) (■)/POWER OFF (éteindre) pour arrêter la lecture du disque avant la fin ; le nombre total de pistes apparaîtra. Appuyez de nouveau sur le bouton STOP (■)/POWER OFF (éteindre) lorsque vous êtes en mode STOP (arrêt) pour éteindre l'appareil ou attendez approximativement 60 secondes et l'appareil s'éteindra de lui-même.

RÉPÉTER LECTURE :

1. Avec un CD inséré, appuyez sur le bouton PLAY/PAUSE (lecture/pause) (▶||)/POWER ON (en marche) pour mettre l'appareil en marche, sélectionnez ensuite une piste en utilisant le bouton SKIP/SEARCH (sauter/rechercher) ◀◀ ou ▶▶. Appuyez sur le bouton MODE une fois ; l'indicateur REPEAT 1 (répéter 1) □ 1 apparaîtra sur l'afficheur.

OU

1. Lorsqu'un CD est inséré, appuyez sur le bouton PLAY/PAUSE (lecture/pause) (▶||)/POWER ON (en marche) pour mettre l'appareil en marche. Appuyez deux fois sur le bouton MODE ; l'indicateur REPEAT ALL (répéter tout) □ ALL apparaîtra sur l'afficheur.
2. L'appareil fera alors jouer en boucle les pistes sélectionnées ou toutes les pistes présentes sur le CD jusqu'à ce que le bouton STOP (arrêt) (■)/POWER OFF soit enfoncé.
3. Réglez le contrôle VOLUME et le commutateur DBBS (système d'augmentation des basses) tel que désiré.

LECTURE DES INTROS

1. Avec un CD inséré, appuyez sur le bouton PLAY/PAUSE (lecture/pause) (▶||)/POWER ON (en marche) pour mettre l'appareil en marche et appuyez sur le bouton STOP (■)/POWER OFF pour arrêter la lecture automatique. Appuyez sur le bouton MODE trois fois ; l'indicateur INTRO apparaîtra sur l'afficheur.
2. Appuyez sur le bouton PLAY/PAUSE (lecture/pause) (▶||)/POWER ON (en marche) pour démarrer la lecture. L'appareil fera alors jouer les 10 premières secondes de chaque piste. Réglez le contrôle VOLUME et le commutateur DBBS (système d'augmentation des basses) tel que désiré. Appuyez sur le bouton STOP (arrêt) (■)/POWER OFF (éteindre) pour arrêter la lecture des intros.

LECTURE ALÉATOIRE

1. Avec un CD inséré, appuyez sur le bouton PLAY/PAUSE (▶||)/POWER ON pour mettre l'appareil en marche et appuyez sur le bouton STOP (arrêt) (■)/POWER OFF pour arrêter la lecture automatique. Appuyez sur le bouton MODE quatre fois ; l'indicateur RAND (aléatoire) apparaîtra sur l'afficheur.
2. Appuyez sur le bouton PLAY/PAUSE (lecture/pause) (▶||)/POWER ON (en marche) pour démarrer la lecture. L'appareil fera alors jouer toutes les pistes selon un ordre aléatoire.
3. Réglez le contrôle VOLUME et le commutateur DBBS (système d'augmentation des basses) tel que désiré. Une fois que toutes les pistes auront été lues, l'appareil s'arrêtera. Appuyez sur le bouton STOP (arrêt) (■)/POWER OFF (éteindre) pour arrêter la lecture aléatoire.

REMARQUE : Pour annuler la fonction de mode, appuyez à répétition sur le bouton MODE jusqu'à ce que les indicateurs de mode disparaissent de l'afficheur.

CONSIGNES DE SÉCURITÉ



MISE EN GARDE

**RISQUES DE CHOCS ÉLECTRIQUES
NE PAS OUVRIR**



MISE EN GARDE : POUR RÉDUIRE LES RISQUES DE CHOCS ÉLECTRIQUES, N'OUVREZ JAMAIS LE BOÎTIER DE L'APPAREIL (NI LE COUVERCLE ARRIÈRE). AUCUNE PIÈCE À L'USAGE DE L'UTILISATEUR NE SE TROUVE À L'INTÉRIEUR. CONFIEZ LA RÉPARATION À UN TECHNICIEN QUALIFIÉ.



TENSION DANGEREUSE

Le symbole de l'éclair à l'intérieur du triangle prévient l'utilisateur de la présence, à l'intérieur de l'appareil, de tension dangereuse d'une importance suffisante pour constituer un risque de choc électrique.



ATTENTION

Le symbole du point d'exclamation à l'intérieur du triangle informe l'utilisateur de la présence de directives importantes sur le fonctionnement et l'entretien de l'appareil dans le manuel accompagnant ce produit.

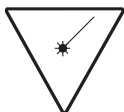

DANGER :

Cet produit utilise un laser de catégorie 1 pour lire les disques compacts. Ce lecteur laser de disque compact est doté de commutateurs pour éviter l'exposition lorsque la porte du compartiment à CD est ouverte et que les dispositifs de sécurité sont arrêtés. Radiations laser invisibles et dangereuses lorsque ouvert avec dispositif de sécurité arrêté.

Évitez une exposition directe au faisceau. N'essayez pas d'arrêter ou de contourner les commutateurs de sûreté.

MISE EN GARDE DE LA CFC :

Cet appareil peut émettre ou utiliser de l'énergie par radio-fréquence. Tout changement à cet appareil peut occasionner de l'interférence dommageable, à moins que les modifications ne soit explicitement approuvées dans le présent manuel. L'utilisateur pourrait perdre son droit d'utiliser cet appareil s'il y effectue un changement non autorisé.

LES LIMITEURS DE SURTENSION ::

Il est recommandé d'utiliser un limiteur de surtension pour connexion c.a. La foudre et les surtensions électriques NE SONT PAS couvertes par la garantie de ce produit.

CONSIGNES DE SÉCURITÉ

INFORMATION

Cet appareil a subi des tests et s'est avéré conforme aux limites déterminées pour un appareil numérique de classe B, selon la partie 15 des règlements de la Commission Fédérale des Communications (É.-U.). Ces limites sont déterminées pour offrir une protection raisonnable contre une interférence dommageable dans une résidence. Cet appareil produit, utilise et peut émettre de l'énergie par radio-fréquence et, s'il n'est pas installé et utilisé selon les instructions, peut causer de l'interférence à d'autres appareils de communication radio. Cependant, il n'est pas garanti qu'une telle interférence ne se produira pas dans une installation particulière. Si cet appareil cause de l'interférence nuisible à la réception radio ou télévision (qu'on peut déterminer en allumant et en éteignant l'appareil), l'utilisateur est encouragé à essayer d'y remédier en prenant une ou plusieurs des mesures suivantes :

- réorienter ou déplacer l'antenne de réception;
- augmenter l'espace entre l'appareil et le récepteur;
- brancher l'appareil dans une prise reliée à un autre circuit que celui auquel le récepteur est branché;
- consulter le détaillant ou un technicien radio/télé expérimenté.

- Ne fermez pas le compartiment à CD lorsque le CD est en rotation.
- Conservez toujours le compartiment à CD fermé lorsqu'il n'est pas en utilisation.
- Gardez tout corps étranger à l'extérieur du compartiment à CD.
- Placez l'appareil sur une surface stable.
- Évitez d'installer l'appareil dans les endroits décrits ci-dessous:
 - Endroits exposés à la lumière directe du soleil ou près d'un appareil dégageant de la chaleur comme un radiateur électrique.
 - Sur le dessus d'un autre équipement stéréo qui irradie trop de chaleur.
 - Endroits sans ventilation ou poussiéreux.
 - Endroits sujets à des vibrations constantes.
 - Endroits humides ou mouillés.

Cher client,

Le choix de l'appareil audio de qualité que vous venez d'acheter ne constitue que le début de votre expérience musicale. Le temps est maintenant venu de maximiser le plaisir que vous procure votre appareil. Le fabricant et le Consumer Electronics Group de l'Electronic Industries Association veulent que vous obteniez le maximum de votre appareil en le faisant fonctionner à un niveau sonore sécuritaire. Un niveau qui assure une sortie sonore puissante et claire, sans réverbération ni distorsion et, plus important encore, sans affecter votre audition. Le son peut être trompeur. Avec le temps, le niveau de confort de l'audition s'adapte à des niveaux sonores plus élevés. Ainsi, ce qui semble normal peut en fait être trop élevé et dommageable pour votre audition. Protégez-vous en réglant votre appareil à un niveau sécuritaire AVANT que votre ouïe ne s'adapte.

Établir un niveau sécuritaire :

- Placez le volume à un réglage peu élevé.
- Augmentez lentement le volume jusqu'à ce que vous entendiez le son de façon confortable et claire, sans distorsion.

Une fois le niveau de confort établi :

- Réglez le cadran et laissez-le à cette position.

Le simple fait de prendre une minute dès maintenant pour effectuer ce réglage peut vous éviter des dommages ou une perte de l'audition éventuelle. Après tout, nous voulons que vous entendiez toute votre vie.

Nous voulons que vous entendiez toute votre vie

Utilisé avec discernement, votre nouvel appareil audio vous assurera satisfaction toute votre vie durant. Comme les dommages causés par un volume élevé ne sont souvent diagnostiqués que lorsqu'il est déjà trop tard, le fabricant et l'Electronic Industries Association recommandent d'éviter une exposition prolongée à un bruit excessif. Cette liste de niveaux sonores a été incluse pour votre protection.

Nombre de décibels Exemple

| | |
|----|---|
| 30 | Bibliothèque calme, chuchotements |
| 40 | Salle de séjour, réfrigérateur, chambre à coucher éloignée des bruits de la rue |
| 50 | Légère circulation, conversation normale, bureau calme |
| 60 | Climatiseur à 7 mètres, machine à coudre |
| 70 | Aspirateur, sèche-cheveux, restaurant bruyant |
| 80 | Circulation moyenne, broyeur à déchets, radioréveil à 61 cm |

LES BRUITS SUIVANTS PEUVENT ÊTRE DANGEREUX DANS LE CAS D'EXPOSITION PROLONGÉE :

| | |
|-----|--|
| 90 | Méto, motocyclette, circulation de camions, tondeuse |
| 100 | Camion à ordures, scie à chaîne, marteau-piqueur |
| 120 | Concert rock (à l'avant des haut-parleurs), tonnerre |
| 140 | Détonation d'une arme à feu, moteur de jet |
| 180 | Lancement d'une fusée |



Ces renseignements sont une gracieuseté de la Deafness Research Foundation.

EMPLACEMENT DES CONTRÔLES

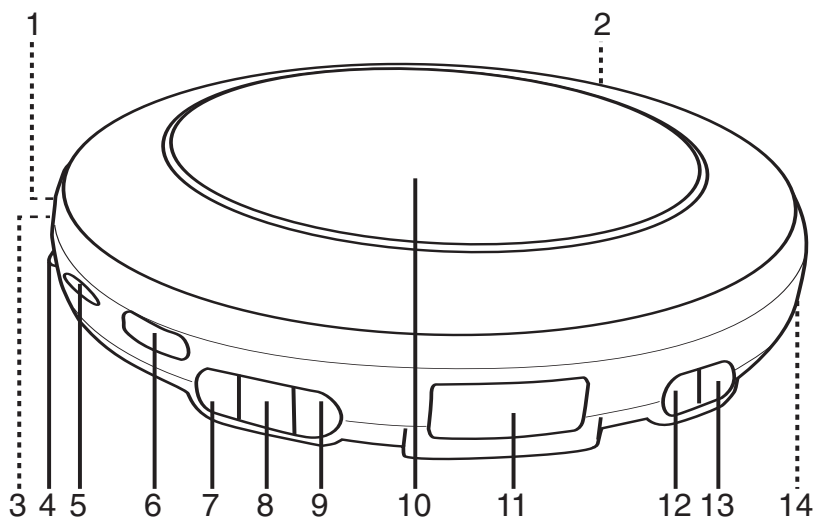

- | | |
|---|---|
| 1. Prise PHONES (écouteurs) (coté de l'appareil) | (sauter/rechercher) (▶▶) |
| 2. Prise CC 4.5V (arrière de l'appareil) ⊖ ⊕ | 9. Bouton MODE |
| 3. Prise PHONES (écouteurs) (coté de l'appareil) | 10. Compartiment à CD, plaque illustrée Disney et couvercle transparent |
| 4. Contrôle du VOLUME | 11. Afficheur |
| 5. Commutateur DBBS (système d'augmentation des basses) | 12. STOP (arrêt) (■)//POWER OFF (éteint) Bouton |
| 6. Bouton OPEN/CLOSE (ouverture/fermeture) du couvercle du CD | 13. PLAY/PAUSE (lecture/pause) (▶)/POWER ON (en marche) |
| 7. Bouton SKIP/SEARCH (sauter/rechercher) (◀◀) | 14. Compartiment à piles (Bas de l'appareil) |
| 8. Bouton SKIP/SEARCH | |

SOURCES D'ALIMENTATION

Ce lecteur CD requiert soit deux (2) piles "AA" (non comprises) ou l'adaptateur c.a. (non compris). Voir ci-dessous pour les spécifications.

INSTALLATION DES PILES

L'indicateur de piles (☐) apparaîtra dans l'afficheur CD lorsque les piles devront être remplacées.

1. Ouvrez le couvercle du compartiment à piles en appuyant dessus puis en le soulevant. **Dans le but d'éviter que vous ne perdiez le couvercle, il est impossible de le retirer complètement.**
2. Insérez deux (2) piles "AA" (non comprises) selon le diagramme de polarité qui se trouve dans le logement à piles. Les piles alcalines sont les plus recommandées pour un temps de lecture longue durée.

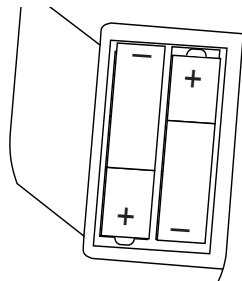

PRÉCAUTIONS POUR L'EMPLOI DE PILES

Respectez les précautions suivantes lorsque vous utilisez des piles :

1. N'utilisez que des piles correspondant au format et au type précisés.
2. Au moment d'installer les piles, assurez-vous de respecter la polarité indiquée sur le diagramme qui se trouve dans le logement des piles afin d'éviter tout dommage à l'appareil.
3. Ne mêlez pas les types de piles (par exemple alcalines et au carbone-zinc) ou des piles usagées et neuves.
4. Si vous prévoyez ne pas utiliser l'appareil pendant un certain temps, retirez les piles afin d'éviter tout dommage ou blessure pouvant être causés par une fuite des piles.
5. Ne rechargez pas de piles non rechargeables; elles peuvent surchauffer et se rompre. (Suivez les instructions du fabricant des piles.)

FONCTIONNEMENT C.A.

Pour faire fonctionner l'appareil sur courant alternatif, branchez l'adaptateur c.a. (non compris) à une sortie c.a. de 120V, 60Hz seulement. Branchez la petite extrémité à la prise C.C. sur le côté de l'appareil et branchez l'autre extrémité à la sortie c.a. Les piles sont automatiquement désactivées lorsqu'un adaptateur c.a. entre en fonction.

ATTENTION: lorsque l'alimentation c.a. n'est pas utilisée, débranchez l'adaptateur de la sortie murale en tirant sur la prise et non sur le cordon. Ne touchez pas l'adaptateur c.a. si vos mains sont mouillées. Insérez la prise à fond sans exposer aucune partie de la lame.

DC 4.5V

FONCTIONNEMENT

D'AUGMENTATION DES BASSES MISE EN MARCHÉ/ARRÊT (ON/OFF)

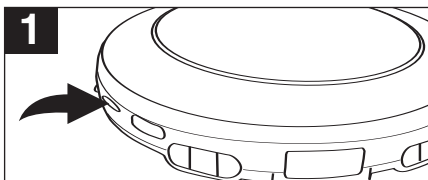

Pour augmenter le niveau des basses, faites glisser le commutateur DBBS en position ON (activé). Pour des basses normales, faites glisser le commutateur DBBS en position OFF (désactivé).

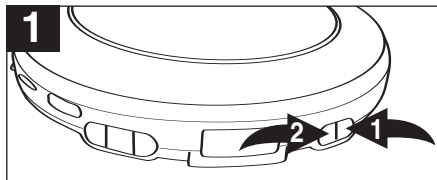

Pour mettre l'appareil en marche, appuyez sur le bouton PLAY/PAUSE (lecture/pause) (▶||)/POWER ON (en marche) ❶.
Pour éteindre l'appareil, appuyez sur le bouton STOP (arrêt)(■))/POWER OFF (éteint) ❷.

SYSTÈME ANTI-CHOC ÉLECTRONIQUE ÉPROUVÉ DE 60 SECONDES

Ce lecteur CD possède un système anti-choc qui élimine les sauts de CD ; il vous sera utile quand vous utiliserez le lecteur CD dans une voiture ou lorsque vous joggez/marchez. L'anti-choc est automatiquement activé lorsque l'appareil est en marche.

PRISES POUR ÉCOUTEURS ::

Il y a trois ensembles de prises pour écouteurs. Branchez un seul écouteur pour une écoute individuelle ou les deux prises pour partager.

FONCTIONNEMENT (SUITE)

CHANGER LA PLAQUE ILLUSTRÉE DE DISNEY

1

Pour retirer le couvercle

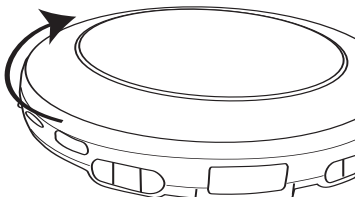

Sur le dessus de la porte du CD il y a un couvercle transparent. Faites pivoter le couvercle dans le sens des aiguilles d'une montre afin de le retirer.

2

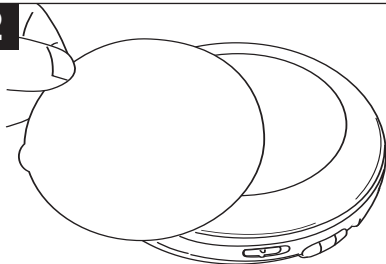

Changez la plaque illustrée Disney pour une autre, ou insérez votre propre photo si vous le désirez.

3

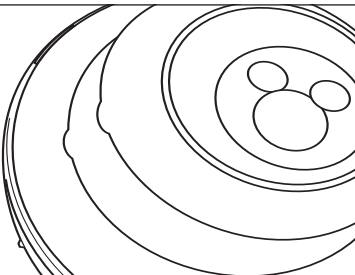

Lorsque vous remplacez la plaque illustrée, assurez-vous que la languette de la plaque est correctement placée dans la cavité prévue à cet effet sur la porte du compartiment à CD.

4

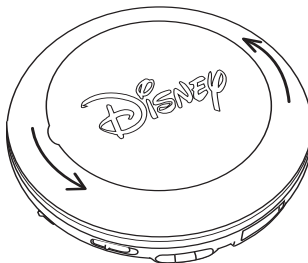

Pour replacer le couvercle transparent sur le dessus de la porte du compartiment à CD, assurez-vous que le logo de Disney sur le couvercle est correctement positionné, et faites pivoter le couvercle dans le sens contraire des aiguilles d'une montre.

FONCTIONNEMENT (SUITE)

POUR LIRE UN CD (Standard, CD-R and CD-RW)



Ouvrez le couvercle du compartiment du CD en faisant glisser le bouton CD OPEN vers la droite. Installez un CD, côté étiquette vers le haut, en poussant délicatement sur l'axe et verrouillez-le en place. Fermez la porte du compartiment à CD. Insérez les écouteurs dans la prise PHONES (écouteurs).

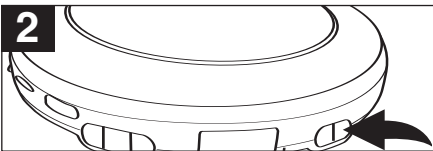

Lorsque l'appareil est éteint, appuyez sur le bouton PLAY/PAUSE (lecture/pause) (▶||)/POWER ON (en marche) pour commencer la lecture. Pour arrêter temporairement la lecture, appuyez de nouveau sur le bouton PLAY/PAUSE (lecture/pause) (▶||)/POWER ON (en marche) et l'afficheur clignotera. Appuyez de nouveau pour redémarrer la lecture.

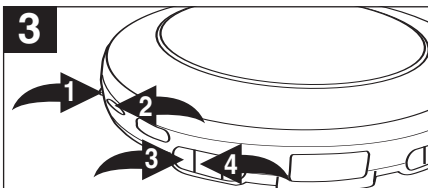

Ajustez le contrôle du VOLUME ① et le commutateur DBBS ② (système d'augmentation des basses) tel que désiré. Pour sauter vers l'avant ou vers l'arrière à travers les pistes présentes sur le disque, appuyez sur le bouton SKIP/SEARCH (sauter/rechercher) ◀Ⓢ ou ▶Ⓢ ③. Pour effectuer une recherche vers l'avant ou vers l'arrière à travers les pistes du CD, appuyez et maintenez enfoncé le bouton SKIP/SEARCH (sauter/rechercher) ◀Ⓢ ou ▶Ⓢ ④.

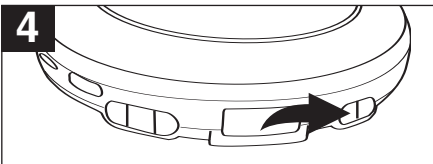

Une fois le disque terminé, il s'arrêtera. Appuyez sur le bouton STOP (arrêt) (■)/POWER OFF (éteint) pour arrêter la lecture du disque avant qu'elle ne soit terminée; le nombre total de pistes apparaîtra. Appuyez de nouveau sur le bouton STOP (arrêt) (■)/POWER OFF (éteint) lorsque vous êtes en mode STOP (arrêt) pour éteindre l'appareil ou attendez approximativement 60 secondes et l'appareil s'éteindra de lui-même.

REMARQUES :

- Cet appareil vous offre la possibilité de lire des CD standards ou des simples de format 3 po. ; sans avoir recours à un adaptateur.
- Si un disque est incorrectement inséré, sale, endommagé ou qu'aucun disque n'est présent, l'afficheur montrera "no disc" (pas de disque).
- À mesure qu'une piste est lue, le numéro de la piste et le temps écoulé apparaissent sur l'afficheur.
- Pour retirer le disque, ouvrez le compartiment du CD lorsque l'appareil est en mode STOP (arrêt) ou OFF puis, en tenant le CD par le rebord, pressez délicatement sur l'axe central et soulevez le CD.
- Avec cet appareil, le temps maximal disponible sur un CD est de 74 minutes.
- " - - - " apparaîtra sur l'afficheur si la porte du compartiment à CD est ouverte.

FONCTIONNEMENT (SUITE)

LECTURE D'UNE PISTE EN BOUCLE

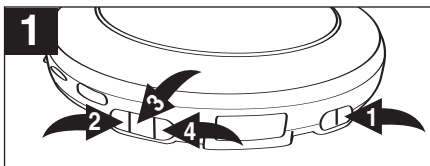

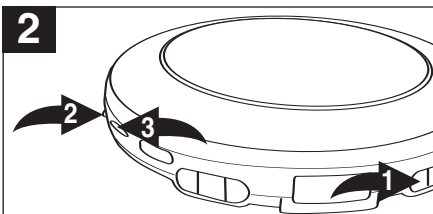

Avec un CD inséré, appuyez sur le bouton PLAY/PAUSE (lecture/pause) (▶||)/POWER ON (en marche) ❶ pour mettre l'appareil en marche et sélectionnez une piste en utilisant le bouton SKIP/SEARCH (sauter/ rechercher) ⏪❷ ou ⏩❸. Appuyez sur le bouton MODE ❹ une fois ; l'indicateur REPEAT 1  1 (répéter 1) apparaîtra sur l'afficheur.

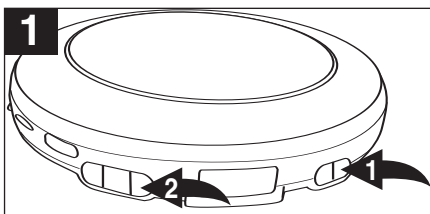

L'appareil fera alors jouer la même piste en boucle jusqu'à ce que le bouton STOP (arrêter) (■)/POWER OFF ❶ soit appuyé. Ajustez le contrôle du VOLUME ❷ et le commutateur DBBS ❸ (système d'augmentation des basses), tel que désiré.

LECTURE DE TOUTES LES PISTES EN BOUCLE



Avec un CD inséré, appuyez sur le bouton PLAY/PAUSE (lecture/pause) (▶||)/POWER ON (en marche) ❶ pour mettre l'appareil en marche. Appuyez sur le bouton MODE ❷ deux fois ; l'indicateur REPEAT ALL (répéter tout)  ALL apparaîtra sur l'afficheur.

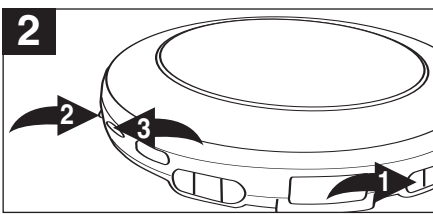

L'appareil fera alors jouer toutes les pistes du CD en boucle jusqu'à ce que le bouton STOP (arrêter) (■)/POWER OFF ❶ soit appuyé. Ajustez le contrôle du VOLUME ❷ et le commutateur DBBS ❸ (système d'augmentation des basses), tel que désiré.

POUR ANNULER LA LECTURE EN BOUCLE, appuyez quatre fois sur le bouton MODE si vous êtes en mode REPEAT 1 (répéter 1), ou trois fois si vous êtes en mode REPEAT ALL (répéter tout). L'appareil poursuivra la lecture normale.

AUTO POWER OFF (alimentation automatique désactivée) : Lorsque l'appareil est arrêté (mode attente) pendant approximativement une minute, l'appareil s'éteindra de lui-même.

FONCTIONNEMENT (SUITE)

LECTURE DES INTROS

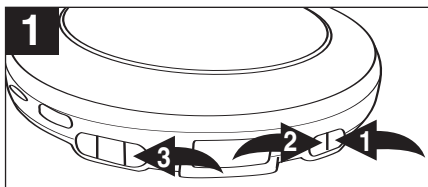

Avec un CD inséré, appuyez sur le bouton PLAY/PAUSE (lecture/pause) (▶||)/POWER ON (en marche) ❶ pour démarrer la lecture. L'appareil fera jouer les 10 premières secondes de chaque piste. Ajustez le contrôle du VOLUME ❷ et le commutateur DBBS ❸ (système d'augmentation des basses) au besoin. Appuyez sur le bouton STOP (arrêt) (■)/POWER OFF (éteint) ❹ pour arrêter la lecture automatique. Appuyez trois fois sur le bouton MODE ❺ ; l'indicateur INTRO apparaîtra sur l'afficheur.

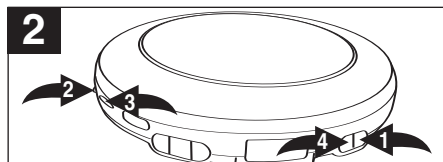

Appuyez sur le bouton PLAY/PAUSE (lecture/pause) (▶||)/POWER ON (en marche) ❶ pour démarrer la lecture. L'appareil fera jouer les 10 premières secondes de chaque piste. Ajustez le contrôle du VOLUME ❷ et le commutateur DBBS ❸ (système d'augmentation des basses) au besoin. Appuyez sur le bouton STOP (arrêt) (■)/POWER OFF (éteint) ❹ pour arrêter la lecture des intros.

POUR ANNULER la lecture des intros, appuyez deux fois sur le bouton MODE.

POUR EFFECTUER LA LECTURE ALÉATOIRE D'UN CD

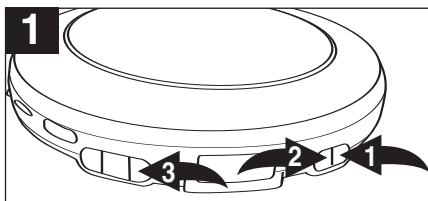

With a CD inserted, press the PLAY/PAUSE (▶||)/POWER ON button ❶ to turn the unit on and press the STOP (■)/POWER OFF button ❷ to stop auto playback. Press the MODE button ❸ four times; the RAND indicator will appear in the display.

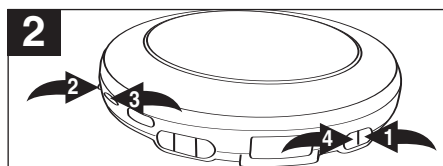

Appuyez sur le bouton PLAY/PAUSE (lecture/pause) (▶||)/POWER ON (en marche) ❶ pour démarrer la lecture. L'appareil fera alors jouer toutes les pistes dans un ordre aléatoire. Ajustez le contrôle du VOLUME ❷ et le commutateur DBBS ❸ (système d'augmentation des basses) au besoin. Lorsque toutes les pistes auront été lues, l'appareil s'arrêtera. Appuyez sur le bouton STOP (arrêt) (■)/POWER OFF (éteint) ❹ pour arrêter la lecture aléatoire.

POUR ANNULER la lecture aléatoire, appuyez une fois sur le bouton MODE.

SOINS ET ENTRETIEN

Soins des disques compacts

- Traitez les disques compacts avec précautions. Manipulez les disques compacts seulement par leur bord. Ne laissez jamais vos doigts venir en contact avec le côté brillant, non imprimé d'un disque compact.
- Ne collez pas de ruban adhésif, d'autocollants, etc. sur l'étiquette d'un disque compact.
- Nettoyez régulièrement les disques compacts à l'aide d'un chiffon doux et sec, non pelucheux. N'utilisez jamais de détergents ou de produits nettoyants abrasifs pour nettoyer un disque compact. Au besoin, utilisez une trousse de nettoyage de CD.
- Quand un disque compact saute, ou que la même section du disque se répète continuellement, c'est qu'il est probablement sale ou endommagé (rayé).
- Lorsque vous nettoyez un disque compact, passez le chiffon en ligne droite, du centre

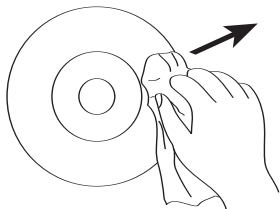
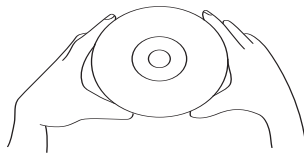

du disque à sa bordure. Ne nettoyez jamais par des mouvements circulaires.

- Cet appareil a été conçu pour jouer des disques compacts portant les logos d'identification montrés ici. Les autres disques compacts pourraient ne pas être conforme à la norme CD et ne pas jouer correctement.
- Les disques compacts devraient être rangés dans leur coffret protecteur après usage.
- N'exposez pas les disques compact à la lumière directe du soleil, à une humidité ou une température élevée, à la poussière, etc. Une exposition prolongée à des températures extrêmes pourrait voiler le disque compact.
- Ne collez et n'écrivez rien, sur aucune des faces d'un disque compact. Des crayons ou stylos pointus, ou même l'encre, pourraient endommager la surface.



Nettoyage de l'appareil

- Afin de prévenir les incendies ou les chocs électriques, débrancher votre appareil de la source d'alimentation c.a. avant de le nettoyer.
- On peut nettoyer le fini de l'appareil à l'aide d'un chiffon à poussière et en prendre soin comme pour tout autre meuble. Les pièces en plastique doivent être nettoyées et essuyées avec précautions.
- Utilisez un savon doux et un linge doux et humide pour le panneau avant.

GUIDE DE DÉPANNAGE

Si vous éprouvez des difficultés avec cet appareil, veuillez vérifier le tableau suivant avant de communiquer avec le centre de service.

| SYMPTÔME | CAUSE POSSIBLE | SOLUTION POSSIBLE |
|-----------------------------|--|--|
| L'appareil ne s'allume pas. | Les piles sont faibles ou à plat. | Remplacez les piles. |
| | Les piles ne sont pas insérées correctement. | Insérez les piles correctement. |
| | L'adaptateur c.a. n'est pas branché. | Vérifiez la connexion de l'adaptateur c.a. |
| Le disque ne joue pas. | Le compartiment du CD n'est pas fermé. | Fermez le compartiment du CD. |
| | Le disque n'est pas bien inséré. | Insérez le disque correctement. |
| | Le disque est sale ou défectueux. | Essayez un autre disque. |
| | Il s'est formé de la condensation sur le disque. | Essuyez le disque avec un linge doux. |
| Pas de son des écouteurs. | La fiche des écouteurs n'est pas insérée correctement. | Insérez la fiche des écouteurs correctement. |
| | La commande de volume est réglée au minimum. | Augmentez le volume. |
| | Les piles sont faibles. | Remplacez les piles. |
| | Le disque est défectueux, | Essayez un autre disque. |
| Lecture irrégulière. | Le disque est sale ou défectueux. | Nettoyez ou changez le disque. |

SPÉCIFICATIONS

| | |
|--------------------------------|--|
| Exigences d'alimentation | 2 x piles alcalines LR6 "AA" |
| | Adaptateur c.c. 4.5V (centre positif) |
| Conversion D/A | Suréchantillonnage huit fois DAC 1 bit |
| Réponse de fréquence | 20~20 000Hz (+1,-3 dB) |
| Anti-choc. | mémoire de 60 secondes |
| Niveau de sortie | prise de sortie: 0,6 Vms (47K ohms) |
| | Écouteur : 16mW (32 ohms) |

REFERENCIA RÁPIDA

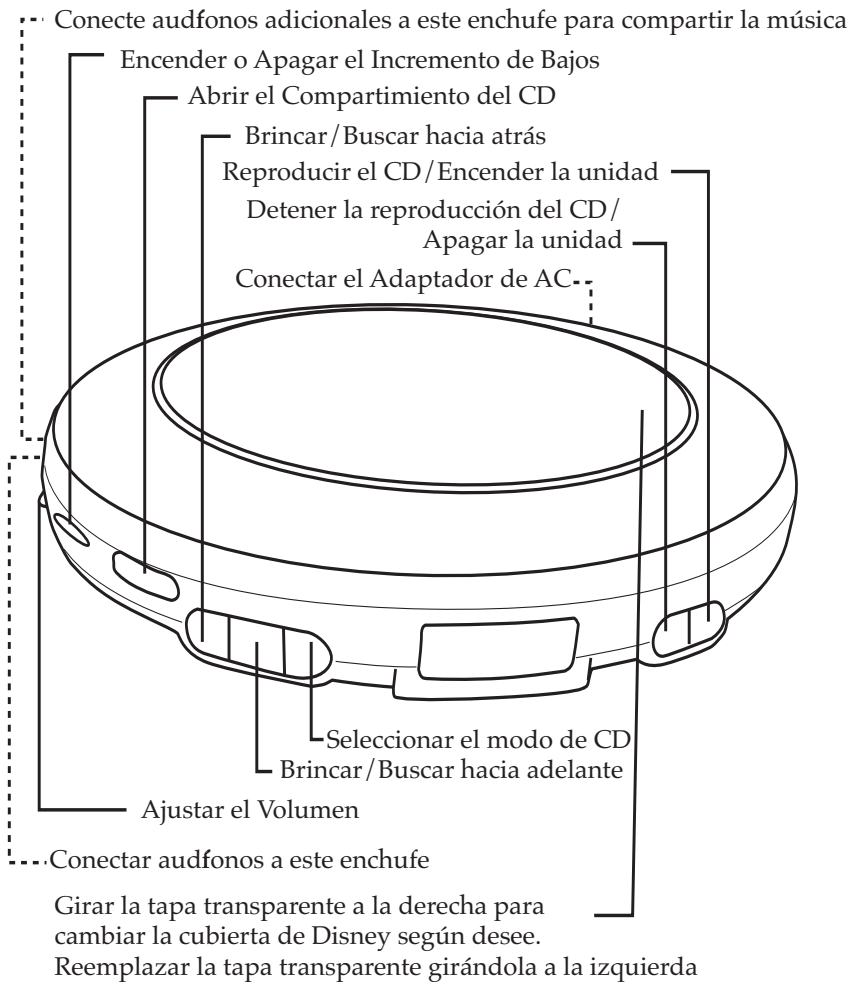

REFERENCIA RÁPIDA (CONTINUÍA)

REPRODUCIR UN CD:

1. Abra la tapa del compartimiento del CD deslizando el interruptor de abrir CD a la derecha. Oprima suavemente un disco, con la etiqueta hacia arriba, sobre el eje hasta que se asegure en su lugar. Cierre la tapa del compartimiento del CD. Inserte los audífonos en el enchufe para AUDÍFONOS.
2. Con la unidad apagada, oprima el botón de TOCAR/PAUSA (▶||)/ENCENDIDO para iniciar la reproducción. **Para poner la REPRODUCCIÓN en pausa**, oprima de nuevo el botón TOCAR/PAUSA (▶||)/ENCENDIDO, la pantalla parpadeará. Oprima una vez más para reanudar la reproducción.
3. Ajuste el control de VOLUMEN y el interruptor DBBS según desee. Para **brincar** hacia la siguiente pista o a la anterior en el disco, oprima el botón BRINCAR/BUSCAR (◀◀ o ▶▶). Para **buscar** hacia adelante o atrás en una misma pista en el disco, oprima y mantenga oprimido el botón de BRINCAR/BUSCAR (◀◀ o ▶▶).
4. Cuando el disco termine de tocar, se detendrá. Oprima el botón de PARO (■)/APAGADO para detener el disco antes de que termine; aparecerá el número total de pistas. Oprima de nuevo el botón de PARO (■)/APAGADO mientras está en modo de paro o espere 60 segundos y la unidad se apagará automáticamente.

REPRODUCCIÓN REPETIDA:

1. Con un CD insertado, oprima el botón de TOCAR/PAUSA (▶||)/ENCENDIDO para encender la unidad y luego seleccione una pista utilizando el botón de BRINCAR/BUSCAR (◀◀ o ▶▶). Oprima una vez el botón de MODO; en la pantalla aparecerá el indicador Repetir 1 (◻).

O BIEN

1. Con un CD insertado, oprima el botón de TOCAR/PAUSA (▶||)/ENCENDIDO para encender la unidad. Oprima dos veces el botón de MODO; en la pantalla aparecerá el indicador de Repetir Todas (◻) ALL .
2. La unidad reproducirá entonces todas las pistas seleccionadas o todas las pistas en el CD hasta que oprima el botón de PARO (■)/APAGADO.
3. Ajuste el control de VOLUMEN y el interruptor DBBS según desee.

REPRODUCCIÓN DE INTRO

1. Con un CD insertado, oprima el botón de TOCAR/PAUSA (▶||)/ENCENDIDO para encender la unidad y luego oprima el botón de PARO (■)/APAGADO para detener la reproducción automática. Oprima tres veces el botón de MODO; En la pantalla aparecerá el indicador INTRO.
2. Oprima el botón de TOCAR/PAUSA (▶||)/ENCENDIDO para empezar la reproducción. La unidad reproducirá los primeros 10 segundos de cada pista. Ajuste el control de VOLUMEN y el interruptor DBBS según desee. Oprima el botón de PARO (■)/APAGADO para detener la reproducción de la introducción.

REPRODUCCIÓN ALEATORIA

1. Con un CD insertado, oprima el botón de TOCAR/PAUSA (▶||)/ENCENDIDO para encender la unidad y luego oprima el botón de PARO (■)/APAGADO para detener la reproducción automática. Oprima cuatro veces el botón de MODO; en la pantalla aparecerá el indicador RAND.
2. Oprima el botón de TOCAR/PAUSA (▶||)/ENCENDIDO para empezar la reproducción. La unidad reproducirá todas las pistas en orden aleatorio.
3. Ajuste el control de VOLUMEN y el interruptor DBBS según desee. Cuando se hayan reproducido todas las pistas, la unidad se detendrá. Oprima el botón de PARO (■)/APAGADO para detener la reproducción aleatoria.

NOTA: Para cancelar la función de modo, oprima repetidamente el botón de MODO hasta que desaparezcan los indicadores de modo de la pantalla.

MEDIDAS DE SEGURIDAD



CUIDADO

RIESGO DE DESCARGA ELÉCTRICA. NO ABRIR



ADVERTENCIA: Para reducir el riesgo de descargas eléctricas no saque la cubierta o la tapa posterior. Allí no se encuentran partes que puedan ser reparadas por el usuario. Lleve su unidad a un Centro de Servicio Autorizado.



ADVERTENCIA: La figura de la flecha con forma de rayo dentro de un triángulo está hecho para alertar al usuario de la presencia de cables sin aislar de "voltaje peligroso" dentro del gabinete, de tal magnitud que puede causar un riesgo de descarga eléctrica a las personas.



ADVERTENCIA: El signo de exclamación dentro de un triángulo está hecho para alertar al usuario de la existencia de instrucciones importantes tanto de servicio como de funcionamiento y mantenimiento que vienen con la unidad.

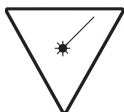

PELIGRO:

Este producto utiliza un láser de Clase 1 para leer los discos compactos. Este reproductor de discos compactos con láser está equipado con interruptores de seguridad para evitar el contacto cuando la puerta del CD está abierta y el intercierre de seguridad está vencido. Radiación láser invisible y riesgosa cuando está abierto y el intercierre está averiado o vencido. Evite la exposición directa al haz de luz. Le rogamos que no intente vencer o circunvalar los interruptores de seguridad.

AVISO DE LA FCC:

Este equipo genera o puede usar energía de frecuencia radial. Cualquier cambio o modificación al equipo, puede causar interferencia nociva, a menos que estas modificaciones esten expresamente indicadas en el manual de instrucciones. El usuario puede perder el derecho de operar este equipo si efectuara un cambio o modificación no autorizadas.

PROTECTORES DE OLEADA:

Se recomienda para utilizar un protector de oleada para la conexión de la CA. Las oleadas del relámpago y de la energía no se cubren bajo garantía para este producto.

MEDIDAS DE SEGURIDAD

AVISO DE LA FCC:

Este equipo genera o puede usar energía de frecuencia radial. Cualquier cambio o modificación al equipo, puede causar interferencia nociva, a menos que estas modificaciones estén expresamente indicadas en el manual de instrucciones. El usuario puede perder el derecho de operar este equipo si efectuara un cambio o modificación no autorizadas.

Este sistema está de acuerdo con los límites exigidos por la Clase B para dispositivos electrónicos tal como se especifican en la Parte 15 del Reglamento FCC. Estos límites ofrecen una protección razonable contra la interferencia de radio o televisión, aún cuando esté operando correctamente. Para eliminar cualquier interferencia, usted puede intentar una o más de las siguientes medidas correctivas:

- Re-orienta o cambie de posición la antena receptora.
- Aumente la distancia existente entre el sistema y el radio o televisión.
- Use distintos toma-corrientes para el radio o la televisión.
- Si el problema subsiste, consulte a un técnico especializado en radio/televisión.

- No abra el compartimiento del CD mientras el CD esté girando.
- Siempre mantenga el compartimiento del CD cerrado cuando no se esté usando.
- No meta objetos extraños en el compartimiento del CD.
- Coloque la unidad sobre una superficie estable.
- Evite instalar la unidad en los lugares descritos a continuación:
 - Lugares expuestos a la luz directa del sol o cerca de aparatos que irradian calor como calentadores eléctricos.
 - Arriba de otros equipos estereofónicos que irradian demasiado calor.
 - Lugares con poca ventilación o polvorientos.
 - Lugares sujetos a una vibración constante.
 - Lugares húmedos.

Estimado cliente:

El haber seleccionado un equipo de tan alta tecnología, como el que usted acaba de comprar, es sólo el comienzo de su entretenimiento musical. Ahora es tiempo de tomar en consideración como optimizar el entretenimiento que su equipo le ofrece. Este fabricante y la Asociación de Industrias Electrónicas del Grupo de Consumidores Electrónicos desean que usted obtenga el mejor resultado de su equipo usándolo en un nivel seguro, tal como el escuchar el sonido claro y sonoro, sin distorsión - sobre todo sin que afecte su sentido auditivo. El sonido es engañoso, ya que con el tiempo su nivel de audición puede adaptarse solo a escuchar en volumen alto, resultando en un serio daño a su sentido auditivo. Protéjase contra este daño innecesario ajustando el volumen de su equipo a un nivel bajo antes de acostumbrarse a escuchar siempre la música a un volumen alto.

Para establecer un nivel auditivo seguro:

- Ponga el control de volumen en posición baja.
- Lentamente aumente el nivel hasta que usted pueda escuchar clara y confortablemente sin distorsión.

Una vez que establece el nivel de audición comfortable:

- Deje fijo el control de Volumen en dicho nivel.

Esto solo le tomará un minuto, y le ayudará a prevenir la pérdida del oído en el futuro.

Nosotros deseamos que usted pueda oír durante toda su vida

Si sabe usar su equipo, éste le proveerá mucho tiempo de satisfacción y entretenimiento. Debido a que el daño causado al oído es imperceptible hasta que ya es muy tarde, este fabricante y la Asociación de Industrias Electrónicas le recomiendan evitar la exposición prolongada a ruidos excesivos. La lista que le damos a continuación le servirá de guía:

Nivel de Decibeles Ejemplo

| | |
|----|--|
| 30 | Una biblioteca, susurros. |
| 40 | Sala, refrigeradora, dormitorio lejos del tráfico. |
| 50 | Semáforo, conversación normal, oficina tranquila. |
| 60 | Aire acondicionado a 20 pies, máquina de coser |
| 70 | Aspiradora de polvo, secadora de pelo, restaurant bullicioso. |
| 80 | Tráfico de la calle, destructores de basura, alarma de reloj a dos pies. |

LOS SIGUIENTES RUIDOS PUEDEN SER PELIGROSOS SI SE SOMETE A ELLOS EN FORMA CONSTANTE





| | |
|-----|--|
| 90 | Subterráneo, motocicletas, tráfico de camiones, podadora de pasto. |
| 100 | Camión de basura, sierra eléctrica, perforadora neumática. |
| 120 | Concierto rock delante de los parlantes, ruido de truenos. |
| 140 | Sonido de disparo, motor de jet. |
| 180 | Lanzamiento de una nave espacial. |

Esta información ha sido proporcionada gratuitamente por la Fundación de Investigación de la Sordera.

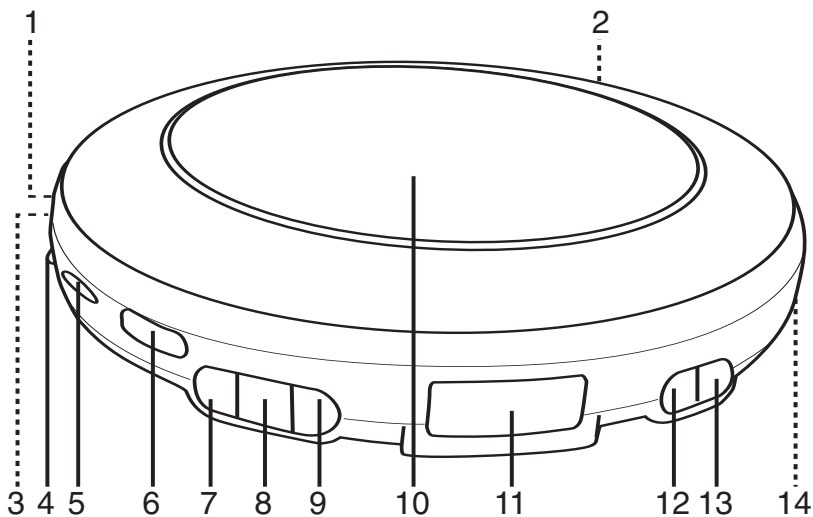

LOCATION OF CONTROLS



1. Enchufe para AUDÍFONOS (a un lado de la unidad)
2. Enchufe DC 4.5V (parte trasera de Unidad) 
3. Enchufe para AUDÍFONOS (a un lado de la unidad)
4. Control de VOLUMEN
5. Interruptor DBBS
6. Botón para Abrir Puerta de CD
7. Botón de BRINCAR/BUSCAR ()
8. Botón de BRINCAR/BUSCAR ()
9. Botón de MODO
10. Compartimiento del CD, carátula de Disney y tapa transparente
11. Pantalla
12. Botón de PARO () / APAGADO
13. Botón de TOCAR/PAUSA () / ENCENDIDO
14. Compartimiento de pilas (parte inferior de la unidad)

FUENTES DE ENERGÍA

Este reproductor de CD puede operarse ya sea con dos (2) pilas "AA" (no incluidas) o con un adaptador de corriente alterna (no incluido).

INSTALACIÓN DE PILAS

El indicador de carga baja de la pila () se iluminará en la pantalla cuando las pilas están bajas (al utilizar las pilas como fuente de energía).

1. Deslice y levante la puerta del compartimiento de las pilas en la parte inferior de la unidad para abrirla. **Para evitar la posibilidad de perder la tapa, ésta no puede quitarse.**
2. Introduzca dos (2) pilas "AA" (no incluidas) de acuerdo al diagrama de polaridad dentro del compartimiento de la pila. Se recomienda el uso de pilas alcalinas para una mayor duración.

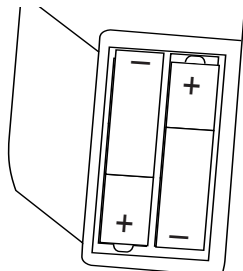

CUIDADO DE LAS BATERIAS



Cuando use baterías tome las siguientes precauciones:

1. Use únicamente el tamaño de batería que indica el fabricante.
2. Asegúrese de seguir la polaridad indicada en el compartimiento cuando instale su batería. De no hacerlo, usted puede dañar su unidad.
3. No mezcle tipos de batería diferentes, por ejemplo alcalinas, con Carbono de Cinc, así como tampoco debe mezclar baterías usadas con nuevas.
4. Si no va a usar su unidad por un largo período de tiempo, saque la batería para evitar que vaya a oxidarse y dañar los terminales.
5. Nunca intente recargar baterías que no han sido hechas para este fin, ya que pueden recalentarse y explotar. (Siga las instrucciones del fabricante de las baterías).

OPERACIÓN CON CORRIENTE ELÉCTRICA

Para operar la unidad usando corriente eléctrica, conecte un adaptador de corriente alterna (no incluido) a un contacto eléctrico de 120V, 60Hz. Enchufe el extremo angosto en el enchufe de 4.5V en atrás en la unidad y conecte el otro extremo en un contacto eléctrico. Las pilas se desconectan automáticamente cuando se utiliza un adaptador de corriente alterna.

PRECAUCIÓN: Cuando no use energía eléctrica, desconecte el adaptador del contacto eléctrico jalando del enchufe (pero no del cable). No toque el adaptador con las manos mojadas. Introduzca la clavija por completo sin que quede expuesta parte de la clavija.

DC 4.5V  —  — 

OPERACIÓN

INCREMENTO DE BAJOS

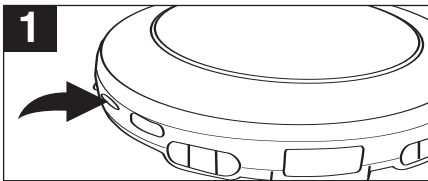

Para enfatizar los bajos, deslice el botón de DBBS a la posición de ON. Para los bajos normales, deslice el interruptor de DBBS a la posición de OFF.

ENCENDIDO/APAGADO

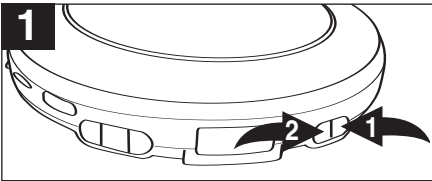

Para encender la unidad, oprima el botón de TOCAR/PAUSA (▶||)/ENCENDIDO ∂.

Para apagar la unidad, oprima el botón de PARO (n)/APAGADO .

SISTEMA ELECTRÓNICO ANTI-SALTOS A PRUEBA DE MOVIMIENTOS POR 60 SEGUNDOS

Este reproductor de CD tiene integrado un sistema de Anti-Saltos que elimina los saltos en el CD, lo cual es útil cuando se usa el reproductor en el automóvil o mientras trota o corre. El sistema anti-saltos se activa automáticamente al encender la unidad.

ENCHUFES DE AUDÍFONOS:

Hay dos juegos de enchufes para audífonos. Conecte los audífonos en un enchufe para escuchar en privado o en ambos enchufes para compartir.

OPERACIÓN (CONTINÚA)

CAMBIAR LA CARÁTULA DE DISNEY

1

To remove lid

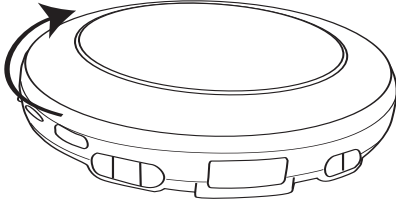

En la parte superior de la puerta del CD hay una tapa transparente. Gira la tapa a la derecha para quitarla.

2

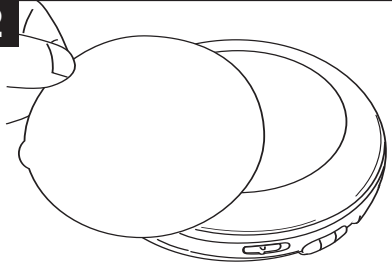

Cambie la carátula de Disney por otro o introduzca su propia foto según desee.

3

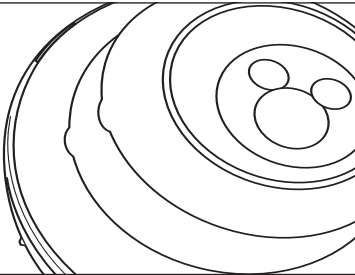

Cuando coloque de nuevo la carátula, asegúrese de colocarla correctamente, es decir, que el indentado en la carátula quede debidamente posicionado con su cavidad en la puerta del CD.

4

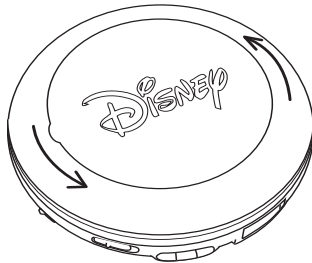

Para reemplazar la tapa transparente en la parte superior de la tapa del CD, asegúrese de que el logotipo de Disney en la tapa esté en la posición correcta, luego gire a la izquierda.

OPERACIÓN DEL CD

REPRODUCIR UN CD (Estándar, CD-R y CD-RW)

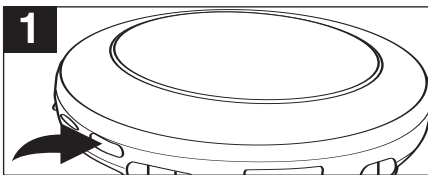

Abra la tapa del compartimiento del CD deslizando el interruptor de abrir CD a la derecha. Oprima suavemente un disco, con la etiqueta hacia arriba, sobre el eje hasta que se asegure en su lugar. Cierre la tapa del compartimiento del CD. Inserte los audífonos en el enchufe para AUDÍFONOS.

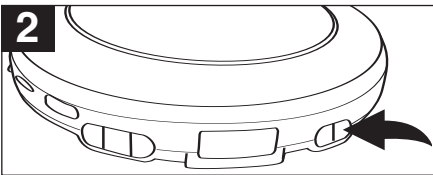

Con la unidad apagada, oprima el botón de TOCAR/PAUSA (▶||)/ENCENDIDO para iniciar la reproducción. **Para poner la reproducción en pausa**, oprima de nuevo el botón TOCAR/PAUSA (▶||)/ ENCENDIDO, la pantalla parpadeará. Oprima una vez más para reanudar la reproducción.

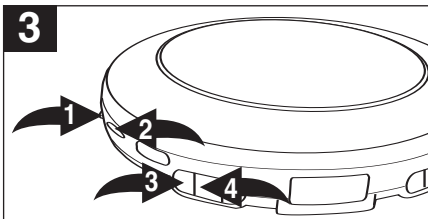

Ajuste el control de VOLUMEN ❶ y el interruptor DBBS ❷ según desee. Para brincar hacia la siguiente pista o a la anterior en el disco, oprima el botón BRINCAR/BUSCAR ◀❸ o ▶❹. Para brincar hacia adelante o atrás en una misma pista en el disco, oprima y mantenga oprimido el botón de BRINCAR/BUSCAR ◀❸ o ▶❹..

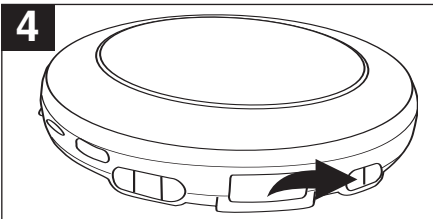

Cuando el disco termine de tocar, se detendrá. Oprima el botón de PARO (■)/APAGADO para detener el disco antes de que termine; aparecerá el número total de pistas. Oprima de nuevo el botón de PARO (■)/APAGADO mientras está en modo de paro o espere 60 segundos y la unidad se apagará automáticamente.

NOTAS:

- Esta unidad puede tocar discos de tamaño estándar o sencillos de 3"; no se requiere adaptador.
- Si el disco se inserta incorrectamente, o está sucio, dañado o no hay ninguno presente, la pantalla mostrará "no disco".
- A medida que se toca cada pista, se muestra en la pantalla el número de pista y el tiempo transcurrido.
- Para quitar el disco, abra el compartimiento del CD con la unidad en modo de Paro o apagada, luego sostenga la orilla del CD y oprima suavemente el pivote del centro y levante el CD.
- El tiempo máximo de un CD es 74 minutos para esta unidad.
- "- - -" aparecerá en la pantalla cuando la puerta del CD esté abierta.

OPERACIÓN DEL CD (CONTINÚA)

TOCAR REPETIDAMENTE UNA MISMA PISTA

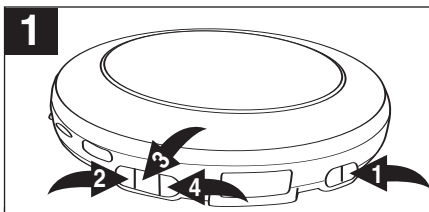

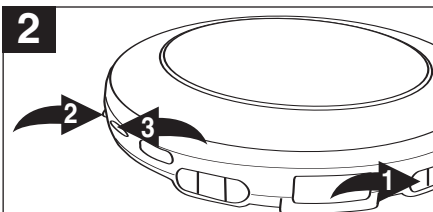

Con un CD insertado, oprima el botón de TOCAR/PAUSA (▶||)/ENCENDIDO ❶ para encender la unidad y luego seleccione una pista utilizando el botón de BRINCAR/BUSCAR ◀❷ o ▶❸. Oprima una vez el botón de MODO ❹; en la pantalla aparecerá el indicador de Repetir 1 .

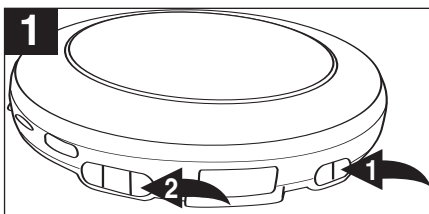

La unidad tocará entonces la misma pista una y otra vez hasta que se oprima el botón de PARO (■)/ENERGÍA APAGADA ❶. Ajuste el control de VOLUMEN ❷ y el interruptor DBBS ❸ según desee.

TOCAR REPETIDAMENTE TODAS LAS PISTAS



Con un CD insertado, oprima el botón de TOCAR/PAUSA (▶||)/ENCENDIDO ❶ para encender la unidad. Oprima dos veces el botón de MODO ❷; en la pantalla aparecerá el indicador de Repetir Todas .

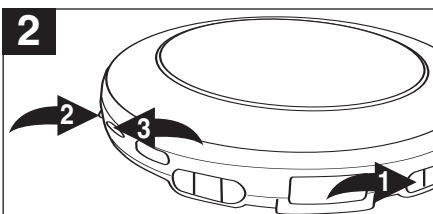

La unidad tocará entonces todas las pistas en el CD una y otra vez hasta que oprima el botón de PARO (■)/ENERGÍA APAGADA ❶. Ajuste el control de VOLUMEN ❷ y el interruptor DBBS ❸ según desee.

PARA CANCELAR LA REPRODUCCIÓN REPETIDA, oprima el botón de MODO cuatro veces si está en modo de Repetir 1, o tres veces si está en modo de Repetir Todas. La unidad continuará con la reproducción normal.

AUTO APAGADO: Cuando se detiene la unidad (en modo de "Standby") aproximadamente por 1 minuto, la unidad se apagará automáticamente.

OPERACIÓN DEL CD (CONTINUÍA)

TOCAR LA INTRODUCCIÓN

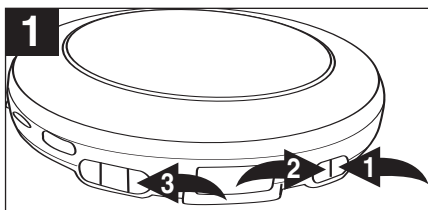

Con un CD insertado, oprima el botón de TOCAR/PAUSA (▶||)/ENCENDIDO ❶ para encender la unidad y luego oprima el botón de PARO (■)/APAGADO ❷ para detener la reproducción automática. Oprima tres veces el botón de MODO ❸; en la pantalla aparecerá el indicador INTRO.

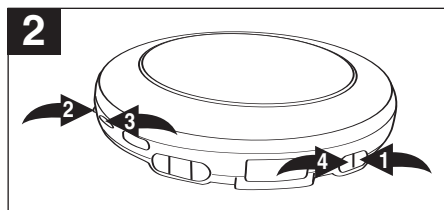

Oprima el botón de TOCAR/PAUSA (▶||)/ENCENDIDO ❶ para empezar la reproducción. La unidad reproducirá los primeros 10 segundos de cada pista. Ajuste el control de VOLUMEN ❷ y el interruptor DBBS ❸ según desee. Oprima el botón de PARO (■)/APAGADO ❹ para detener la reproducción de la introducción.

PARA CANCELAR la reproducción de la introducción, oprima dos veces el botón de Modo.

REPRODUCIR UN CD EN MODO ALEATORIO

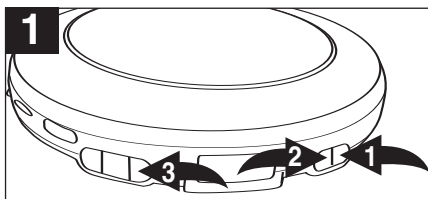

Con un CD insertado, oprima el botón de TOCAR/PAUSA (▶||)/ENCENDIDO ❶ para encender la unidad y luego oprima el botón de PARO (■)/APAGADO ❷ para detener la reproducción automática. Oprima cuatro veces el botón de MODO ❸; en la pantalla aparecerá el indicador RAND.

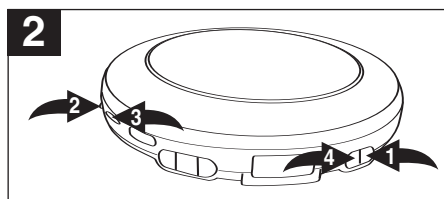

Oprima el botón de TOCAR/PAUSA (▶||)/ENCENDIDO ❶ para empezar la reproducción. La unidad reproducirá todas las pistas en orden aleatorio. Ajuste el control de VOLUMEN ❷ y el interruptor DBBS ❸ según desee. Cuando se hayan reproducido todas las pistas, la unidad se detendrá. Oprima el botón de PARO (■)/APAGADO ❹ para detener la reproducción aleatoria.

PARA CANCELAR la reproducción Aleatoria, oprima una vez el botón de Modo.

CUIDADO Y MANTENIMIENTO

Cuidado a los discos compactos

- Trate el disco con cuidado. Maneje el disco sólo por sus orillas. Nunca permita que sus dedos toquen el lado brillante y sin impresión del disco.
- No pegue cinta adhesiva, calcomanías, etc. sobre la etiqueta del disco compacto.
- Limpie el disco compacto periódicamente con una tela suave, seca y sin pelusas. Nunca use detergentes ni limpiadores abrasivos para limpiar el disco. Si es necesario, use un juego de limpieza para CD.
- Si el disco salta o se atora en una sección del disco, probablemente esté sucio o dañado (rayado).
- Cuando limpie el disco, frote en línea recta del centro hacia la orilla exterior del disco compacto. Nunca frote con movimientos circulares.

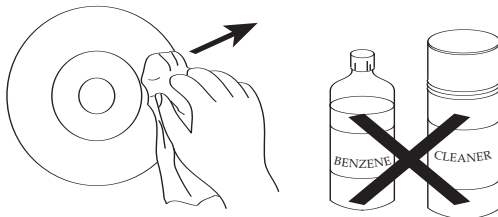
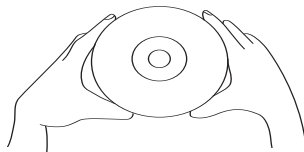

- Esta unidad fue diseñada sólo para tocar discos compactos que lleven el logotipo que se muestra aquí. Es posible que otros discos no cumplan con la norma de CD y no se escuchen bien.
- Los discos compactos deben guardarse en sus cajas después de usarlos para evitar daños.
- No exponga los discos compactos a los rayos directos del sol, mucha humedad, altas temperaturas o polvo, etc. La exposición prolongada o las temperaturas extremas puede doblar el disco compacto.
- No pegue ni escriba nada sobre ninguno de los lados del disco compacto. Los instrumentos filosos o bien la tinta pueden dañar la superficie.



Limpieza de la unidad

- Para prevenir los riesgos de incendio o choque eléctrico, desconecte su unidad de la fuente de AC cuando la esté limpiando.
- El acabado de su unidad puede limpiarse con un trapo seco como cuidaría cualquier otro mueble. Tenga cuidado al limpiar y restregar las partes de plástico.
- Puede usar un jabón neutro y un trapo húmedo para limpiar el panel frontal.

GUÍA DE DIAGNÓSTICO

Si usted experimenta problemas con esta unidad, verifique la tabla abajo antes de llamar a servicio.

| SÍNTOMA | CAUSA | SOLUCIÓN |
|-----------------------------|--|---|
| La unidad no enciende. | Pilas débiles o muertas. | Cambie las pilas. |
| | Pilas no insertadas correctamente. | Inserte correctamente. |
| | Adaptador AC no conectado. | Verifique la conexión del adaptador AC. |
| Disco no toca. | Compartimiento de CD no cerrado. | Cierre el compartimiento de CD. |
| | Disco insertado incorrectamente. | Reinserte disco correctamente. |
| | Disco sucio o defectuoso. | Pruebe otro disco. |
| | Condensación de humedad en el disco. | Frote el disco con un trapo suave. |
| No hay sonido en audífonos. | Clavija de audífonos no insertada correctamente. | Reinserte la clavija correctamente. |
| | Control de volumen en mínimo. | Aumente el volumen. |
| | Pilas débiles. | Cambie las pilas. |
| | Disco defectuoso. | Pruebe otro disco. |

ESPECIFICACIONES

| | |
|-------------------------------|--|
| Requisitos de energía..... | 2 x pilas alcalinas LR6 tamaño "AA" |
| |Adaptador de DC de 4.5V (centro positivo) |
| Conversión D/A | Sobremuestreo de 8 veces DAC de 1 bit |
| Respuesta de Frecuencia | 20~20,000 Hz (+1,-3 dB) |
| Anti-salto. | Memoria intermedia de 60 segundos |
| Nivel de salida. | Salida de línea: 0.6 Vms (47K ohmios) |
| | Audífonos: 16mW (32 ohmios) |

For additional set-up or operating assistance,
please visit our website at www.disneyelectronics.com
or contact customer service at (954) 660-7026.

Please keep all packaging material for at least 90 days in case you
need to return this product to your place of purchase or Memcorp.

For parts and accessories, contact Fox International at 1-800-321-6993.

Distributed by Memcorp Inc., Weston, FL, Disney Elements © Disney 2004.

Para informacion adicional sobre la configuracion o si necesita asistencia con
la operacion del equipo, por favor visitenos en nuestra pagina web
www.disneyelectronics.com o si requiere asistencia directa, comuniquese con
nuestro departamento de servicio al cliente al numero (954) 660-7026.

Por favor mantenga todo el material de empaque por lo menos por 90 dias,
en caso que usted necesite devolver el producto donde lo compro a
directamente a Memcorp Inc.

Para Accesorios o Partes en general, por favor comuniquese con Fox
International al numero 1-800-321-6993.

Distribuido por Memcorp inc. Weston, FL, Disney Elements@Disney 2004.

Pour obtenir des informations supplémentaires sur l'installation ou une assistance
concernant l'emploi de votre produit, veuillez visiter notre site Web sur
www.disneyelectronics.com ou contacter notre service clientèle au (954) 660-7026.

Veillez conserver tout matériel d'emballage pendant au moins 90 jours au cas où
vous devriez renvoyer votre produit à votre revendeur ou directement à
Memorex.

Pour les pieces et les accessoires, contactez Fox International
at au 1-800-321-6993